



INSTRUKCJA OBSŁUGI

Wózek do transportu kół Compac, model WD Mobile

Art. nr CO-WDMOBILE

TIP-TOPOL Sp. z o.o.
62-010 Pobiedziska
ul. Kostrzyńska 33
tel. 061 8 152 200, fax 061 8 152 222
e-mail: sprzedaz.pobiedziska@tiptopol.pl

Instrukcja obsługi

Gratulacje:

Gratulujemy zakupu nowego wózka WD Mobile, który z całą pewnością spełni Twoje oczekiwania. Zapoznaj się z niniejszymi instrukcjami obsługi, aby w pełni wykorzystywać wózek WD Mobile w najbliższych latach.

Gwarancja:

Firma Compac oferuje 3-letnią gwarancję, licząc od daty zakupu. Gwarancja obowiązuje jedynie w sytuacji, kiedy przestrzegane są wszystkie warunki wymienione w instrukcji. Gwarancja obejmuje wszelkie wady materiału i wykonania.

Części podlegające normalnemu zużyciu są wyłączone z gwarancji. Szczegółowe warunki gwarancji na stronie www.compac.dk.

W przypadku problemów skontaktować się ze sprzedawcą Compac, od którego zakupiono produkt.

Odpowiedzialność:

Niniejsza instrukcja obsługi musi być przechowywana wraz z wózkiem WD Mobile. Powinna być zawsze dostępna do wglądu dla użytkownika. Producent wózka WD Mobile nie ponosi odpowiedzialności za brak znajomości treści instrukcji przez użytkowników. Jeżeli użytkownik nie rozumie języka duńskiego (języka oryginalnego), właściciel musi zapewnić objaśnienia w rodzimym języku użytkownika, tak by urządzenie mogło być używane w bezpieczny i odpowiedzialny sposób.

Użytkowanie:

WD Mobile to wózek do transportowania dużych kół o maks. rozmiarze 22,5" i maks. średnicy zewnętrznej 1 120 mm. Udźwig 250 kg.

Zdjąć koło, umieszczając pod nim wózek WD Mobile (jak zilustrowano obok symbolu √). Przechylić wózek WD Mobile na mniejsze kółka, aby powstał kontakt między kołem a rolkami wózka WD Mobile. Utrzymywać wózek WD Mobile na mniejszych kółkach, aż koło zostanie zdjęte z osi.

Możne je wtedy przemieścić za pomocą wózka WD Mobile.

Używać urządzenia na płaskim i stabilnym podłożu.

Umieścić koło w taki sposób, aby miało kontakt z obiema rolkami.

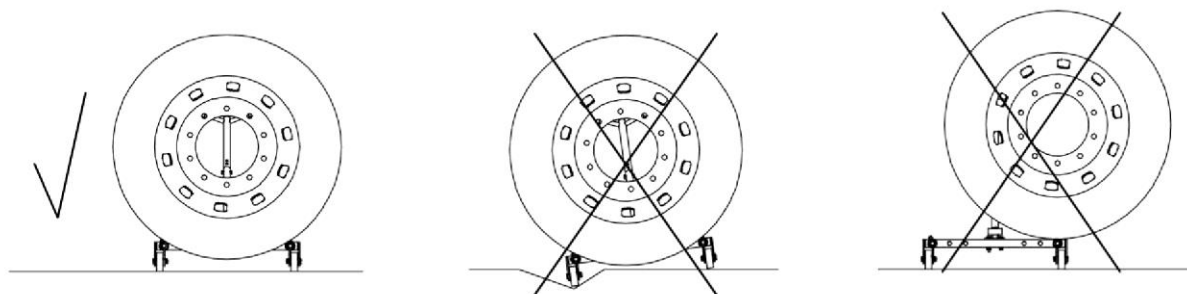

Po użyciu wózek WD Mobile można postawić na nóżce podporowej.

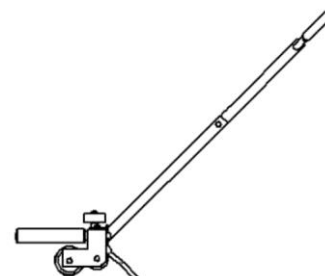

Oznakowanie:

Na urządzeniu umieszczono tabliczkę CE.

Przed montażem:

Po otwarciu opakowania sprawdzić produkt pod kątem widocznych uszkodzeń i pęknięć. Jeśli to możliwe, użyć opakowania повторно lub oddać do zakładu recyklingu.

Montaż:

Zawartość woreczka:

2 zawlecзки	A
1 nakrętka	B
1 śruba	C
2 przeciwnakrętki	D
1 podkładka	E

Zawartość pudła:

1 rama	F
1 dyszel, część górna	G
1 dyszel, część dolna	H
1 nóżka podporowa	I
2 rolki	J

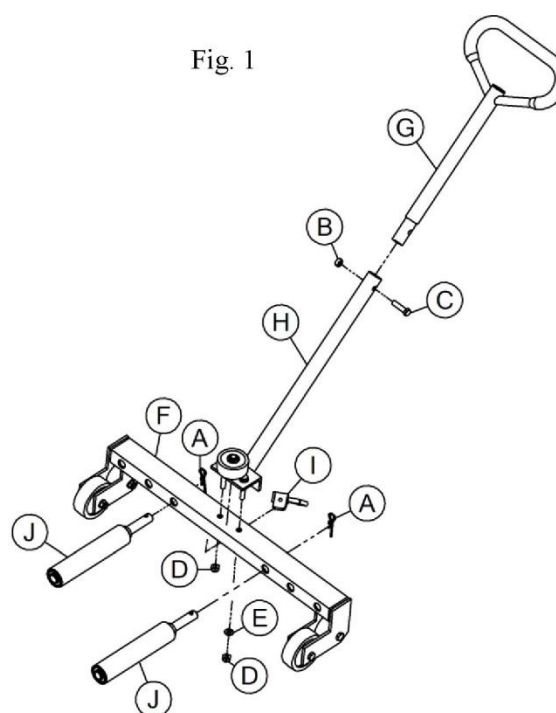

Zapoznaj się z instrukcją montażu.

Konserwacja:

Raz w miesiącu sprawdzić, wyczyścić i nasmarować wszystkie ruchome części. W przypadku rdzy na urządzeniu należy ją usunąć i nanieść środek ochronny. Sprawdzić, czy przeciwnakrętki, nakrętki, śruby, rolki i trzpienie są nienaruszone.

Używać wyłącznie oryginalnych części zamiennych.

Usuwanie:

Usuwać urządzenie przez upoważniony punkt zbiórki odpadów.

3 marca 2008 r.

TK/ML

Instrukcja montażu wózka WD Mobile

Montaż dyszla i nóżki podporowej:

Połączyć dwie części dyszla G i H, umieścić śrubę C w otworze dyszla i przykręcić nakrętką B (patrz zdjęcie 1 i rys. 1).

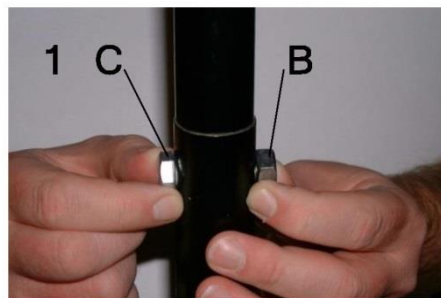

Połączyć zmontowany dyszel z ramą F (patrz zdjęcie 2 i rys. 1). Zamontować podkładkę E i przeciwnakrętkę D.

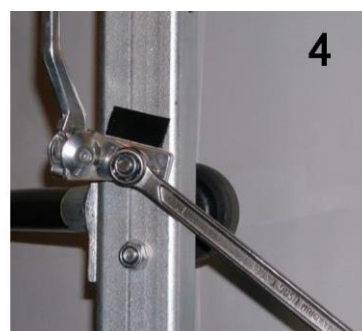
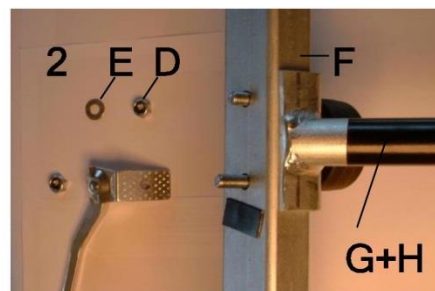

Zamontować nóżkę podporową I, przykręcić ją dobrze i ustawić równoległe do przyklejonej tabliczki.

Przykręcić przeciwnakrętkę (patrz zdjęcia 3+4 i rys. 1).

Montaż rolek:

Umieścić rolkę J w otworze w ramie F i założyć zawleczkę A. (patrz zdjęcie 5 i rys. 1).

